

COPIA NO CONTROLADA

ESCALA 5:1

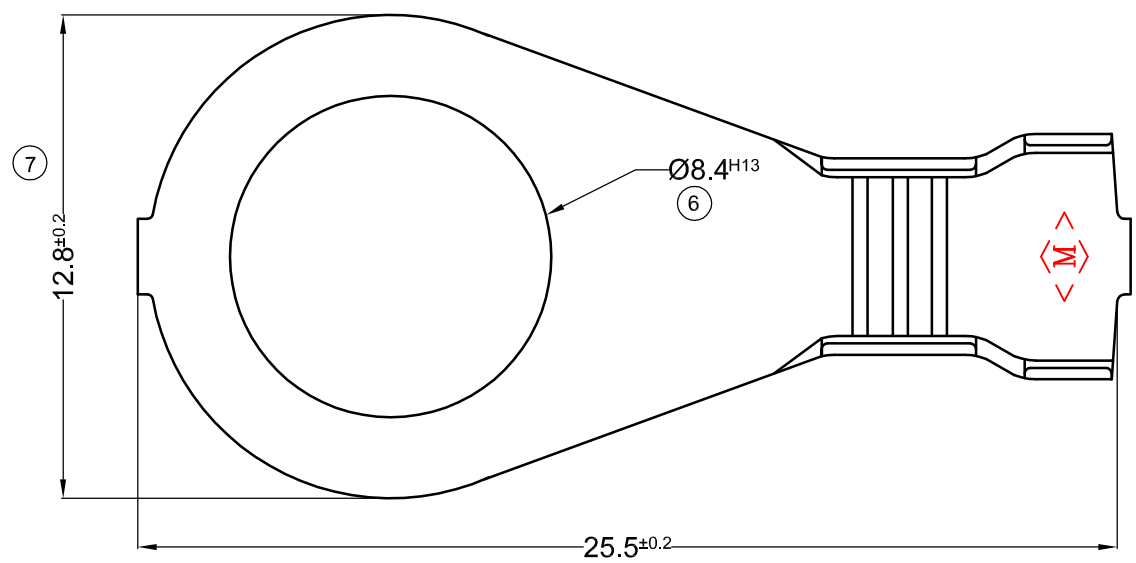
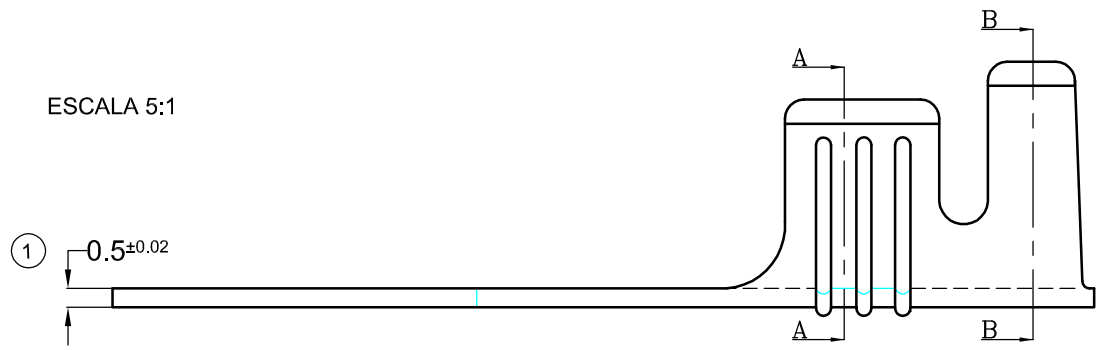

PLANO SUJETO A MODIFICACIONES SIN PREVIO AVISO

PARA PRESENTACIÓN "SUELTOS" CÓDIGO SIN "C" FINAL

| CÓDIGO EN BANDA | MATERIAL | TERMINACIÓN | PIEZAS POR CARRETEL | CANTIDAD SUELTOS |
|-----------------|---------------|-------------|---------------------|------------------|
| 1.06.1296C | LATÓN CuZn 30 | NATURAL | 2.500 | 2.000 |
| 1.06.1297C | LATÓN CuZn 30 | ESTAÑADO | 2.500 | 2.000 |

PARA TORNILLO M8-5/16"

DIRECCIÓN DE SALIDA EN CARRETEL

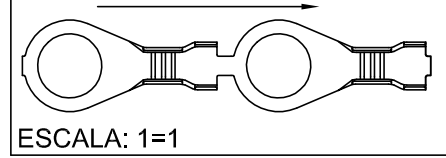

| N° | REVISIÓN/FECHA |
|----|---|
| 00 | 1ª EDICIÓN 04/06/2000 |
| 01 | COTA(23)ERA 5.2- COTA(29)ERA 5.5- COTA(29)ERA 6.7- COTA(30)ERA 6.5 - 8/3/18 |
| 02 | CAMBIO FORMATO DE HOJA 26/05/2022 |
| 03 | COTA(6) ERA 8.5 - 30/04/24 |

SECCIÓN CONDUCTOR
2.5-6 mm²
Ø AISLANTE
3.4-5.3mm

METALGRAB S.R.L

TERMINAL:
OJAL PLACA Ø 12.8
PLANO CLIENTE N°:1296

DIBUJÓ: F.DACAL 03/06/2000
REVISÓ: D. DACAL 04/06/2000